

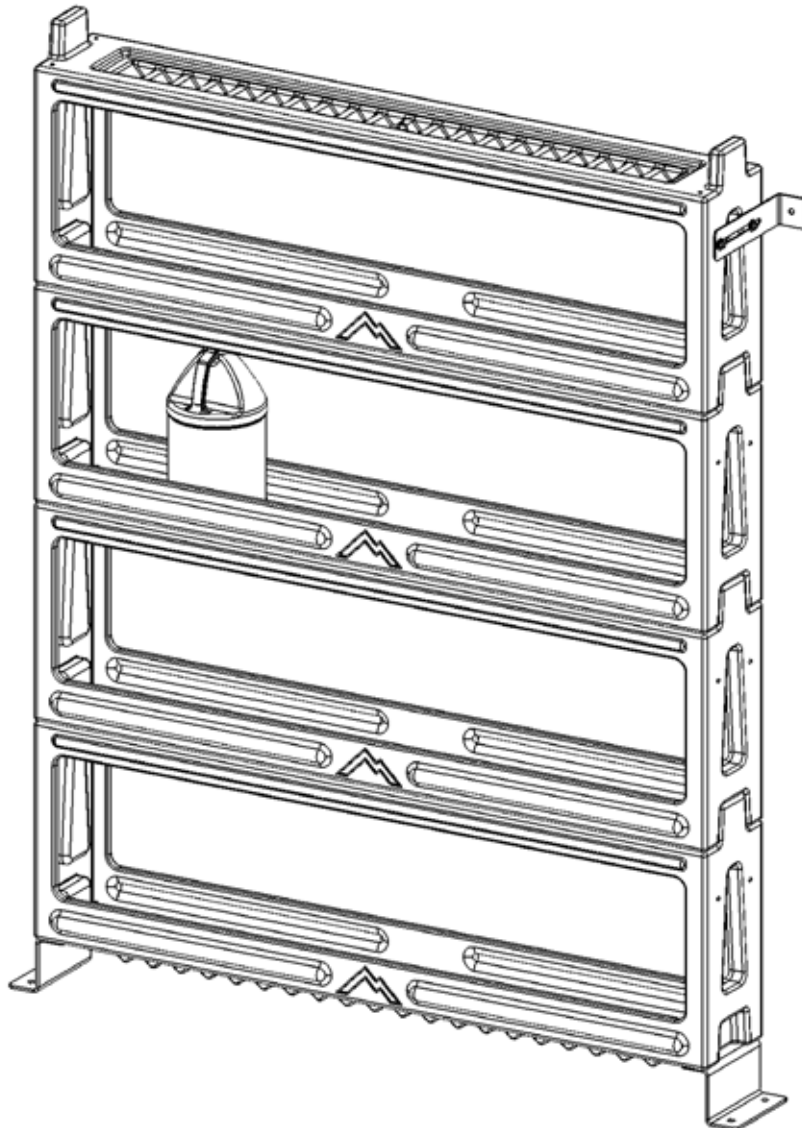

Instructions for P542 Mytee Modular Shelves™



Please read before use.



Model # _____

Serial # _____

Form # AD-A500

Index

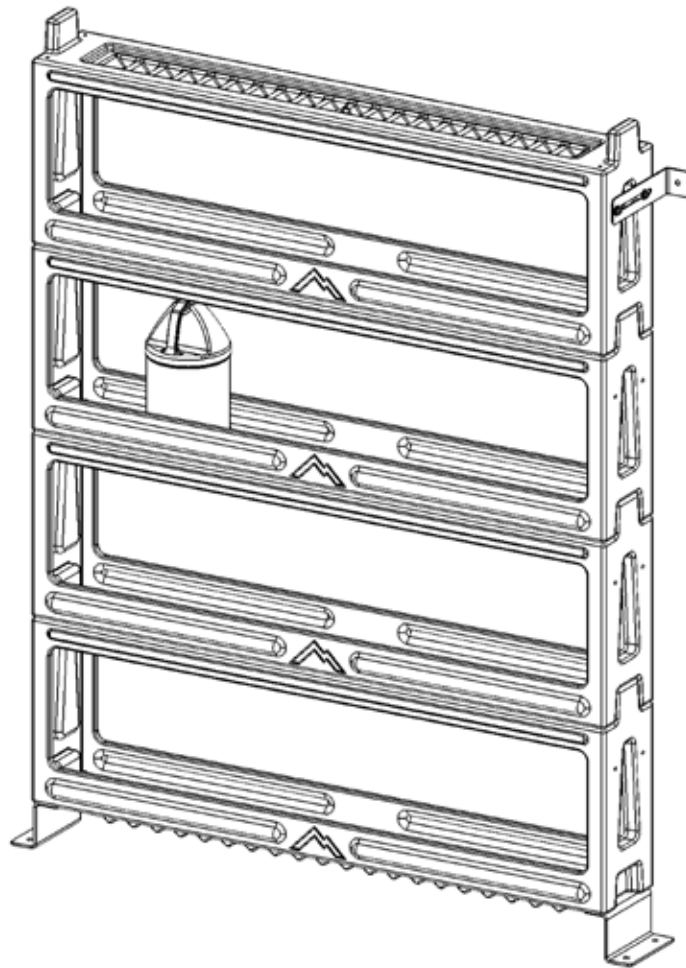

English
Español

FRONT

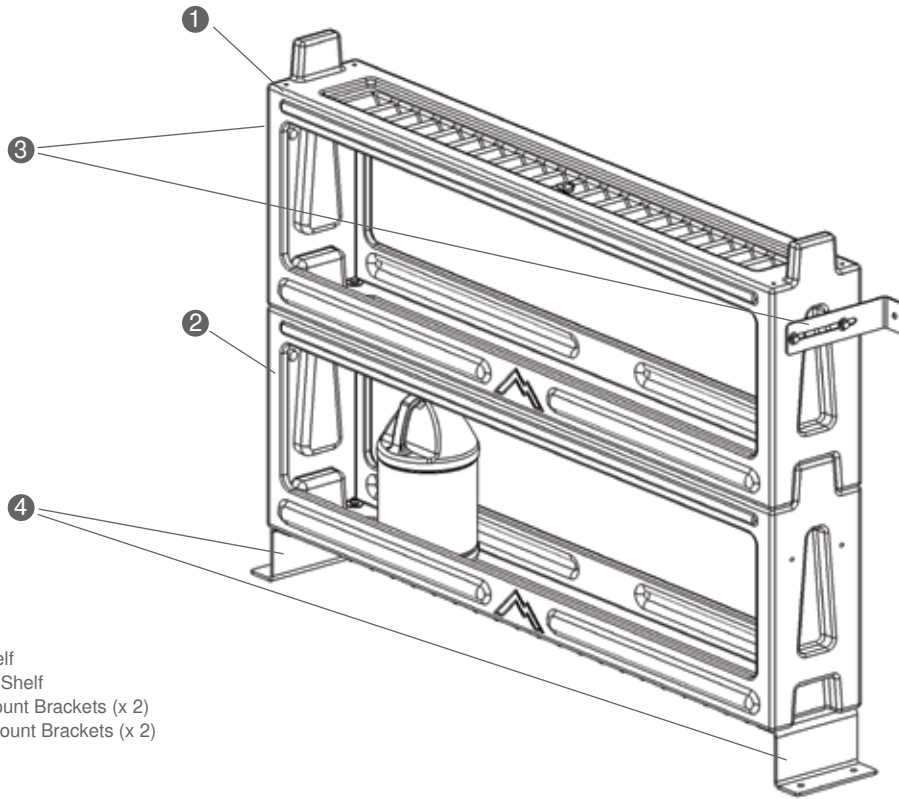

- 1. Top Shelf
- 2. Bottom Shelf
- 3. Wall Mount Brackets (x 2)
- 4. Floor Mount Brackets (x 2)

STACKABLE SHELVES

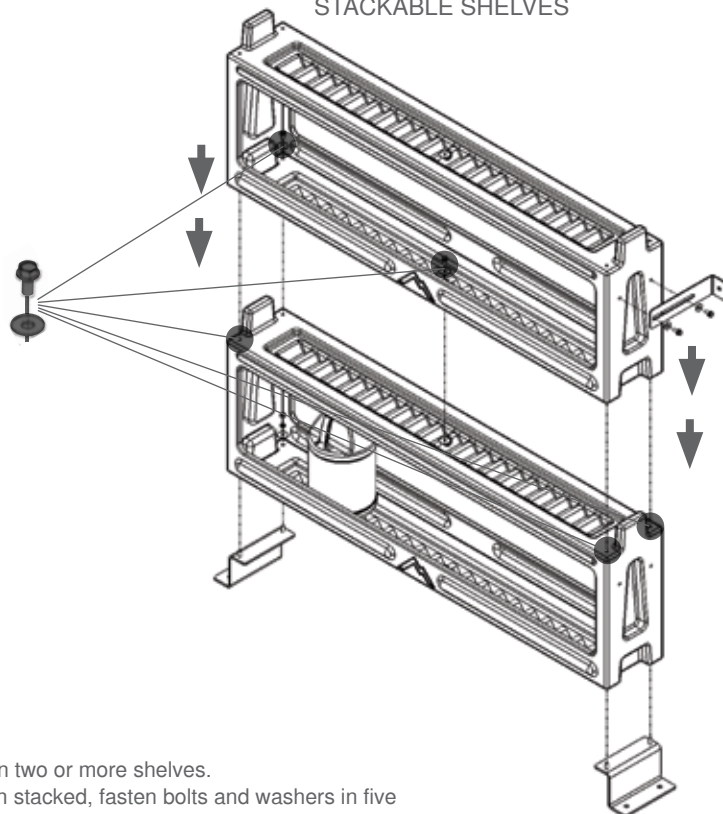

To stack shelves conjoin two or more shelves.
 After shelves have been stacked, fasten bolts and washers in five locations for a secure attachment.

ATTACHING SHELVES

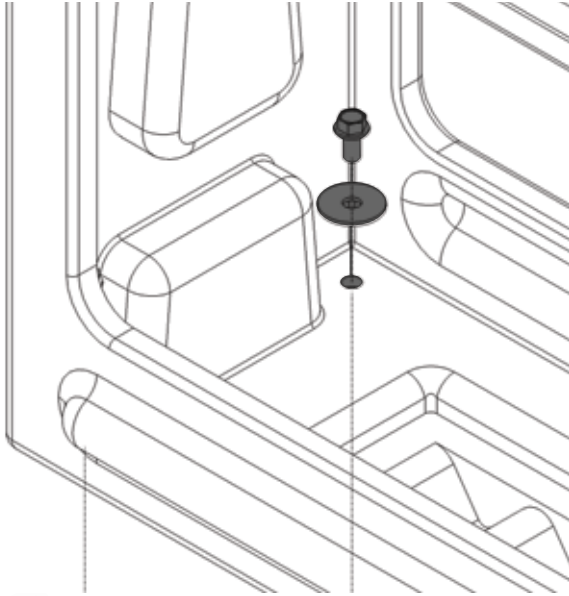

 x 5 (3/4)

When attaching shelves, attach bolts and washers for stability.

FLOOR MOUNTS

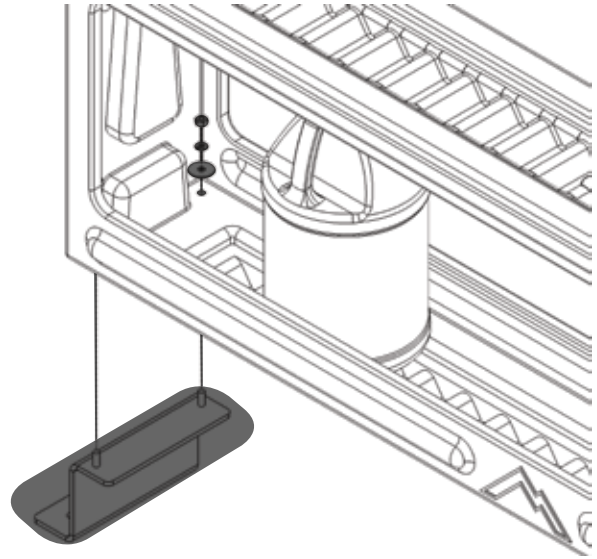

 x 4

Attach floor brackets for standard floor mounting to stabilize shelf.

WHEEL-WELL FLOOR MOUNTS

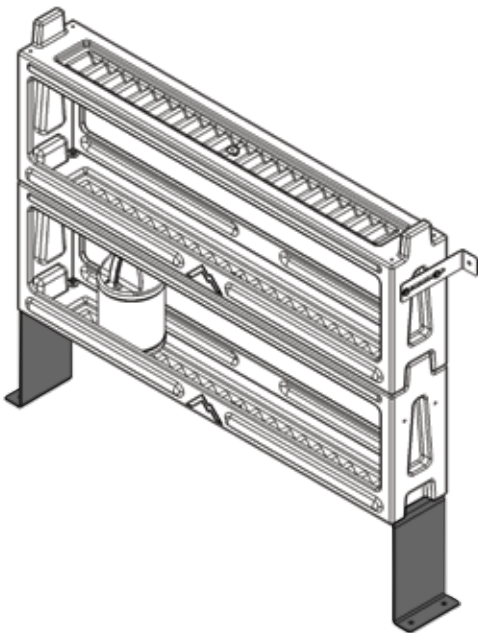

To place over wheel well use longer brackets.

WALL MOUNTS

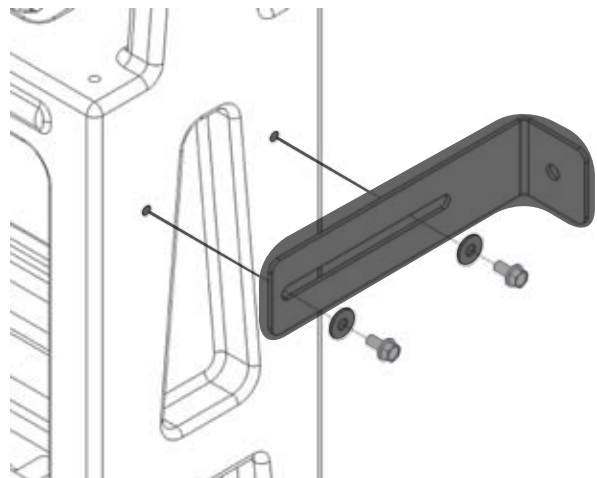

 x 4 (1/2")

Attach wall brackets to fixed area to allow stability.

Dear Customer:

Congratulations on the purchase of your new P542 Mytee Shelves. As you are already aware, the scene of the detailing world is becoming more high tech, and we at Mytee Products Inc. strive to keep you on the cutting edge with superior quality and technology.

Keep in mind that your P542 Mytee Shelves is a product of Mytee Products, Inc., so neglect or abuse will cause unnecessary damage and void the warranty. However, with simple maintenance this product will give quality performance for many years to come.

If warranty questions arise, please consult your user manual or get in touch with your distributor. If you have questions about maintenance, replacing parts or ordering parts, please call an authorized Mytee Products Inc. Service Center. To see an updated list, visit our website at www.mytee.com

Before you begin, please read your manual thoroughly.

Sincerely,
Customer Care Dept.

Parts and Service

Repairs, when required, should be performed by Mytee service personnel or Mytee authorized Service Center using Mytee original replacement parts and accessories. Call Mytee for repair parts or service. Please specify the Model and Serial Number when discussing your product.

Unpacking the Product

When the machine is delivered, carefully inspect the shipping carton and the unit for damage. If damage is evident, save the shipping carton so that it can be inspected by the carrier that delivered it. Contact the carrier immediately to file a freight damage claim.

Caution and Warnings

Symbols

Mytee uses the symbols below to signal potentially dangerous conditions. Always read this information carefully and take the necessary steps to protect personnel and property.



CAUTION

Is used to call attention to a situation that could cause minor personal injury or damage to the product or other property. Basic precautions should always be followed, including the following: Read all instructions before using this product. This product is intended for commercial use only

Replacement

A501 Wall Mount Kit
A502 Elevated Mounting Kit
A503 Floor Mount Kit

Warranty

MYTEE LIFETIME LIMITED WARRANTY POLICY

Mytee Products, Inc. endeavors to provide high quality products and product support to its customers and therefore backs up all of its new products purchased from Mytee Products Inc. ("Mytee") or any authorized Mytee distributor/service center with this lifetime limited warranty. This limited warranty begins on the date of the customer's purchase and is valid and available to the original purchaser with proof of purchase, and is not transferable. Mytee's products are for commercial use only and are not intended for personal, family or household uses.

HOUSING LIMITED LIFETIME WARRANTY: Mytee warrants for life that its rotationally-molded housings will be free from manufacturing defects. This warranty covers the cost of replacement or repair only and does not cover shipping or labor costs.

WEAR PARTS 90-DAY LIMITED WARRANTY: Mytee will replace all wear parts for 90 days from the date of original purchase. "Wear parts" are items which wear out as a result of usage or the passage of time and are consumed despite attempts to maintain them, such as gaskets, wheels, brass, cords, wires, electrical terminals, hoses, switches, thermostats, plastisol parts, filters, bearings, brushes, solenoids, o-rings, bulbs, heating elements, castors, or other parts deemed wear items in Mytee's sole discretion. This warranty covers the cost of replacement only and does not cover shipping or labor costs.

PUMP, VACUUM MOTOR AND HEATER TWO-YEAR LIMITED WARRANTY: Mytee warrants that pumps, vacuum and floor machine motors, and heaters will be free from manufacturing defects, defects in workmanship, and defects in material for two (2) years from the date of original purchase. This warranty does not apply and is void

if the pump, vacuum motor, or heater has worn brush motors, water damage, chemical build-up, chemical damage, or evidence of abuse, neglect or tampering. This warranty covers the cost of replacement or repair only and does not cover shipping or labor costs.

HOWEVER, OTHER THAN SET FORTH HEREIN, MYTEE GIVES NO WARRANTY, EXPRESS OR IMPLIED, AS TO DESCRIPTION, QUALITY, MERCHANTABILITY, FITNESS FOR ANY PARTICULAR PURPOSE, PRODUCTIVENESS, INFRINGEMENT, OR OTHER MATTER, OF ANY GOODS WHICH MYTEE SHALL SUPPLY. THERE ARE NO WARRANTIES WHICH EXTEND BEYOND THE DESCRIPTION ON THE FACE HEREOF. MYTEE SHALL IN NO WAY BE RESPONSIBLE FOR THE PROPER USE AND APPLICATION OF THE GOODS. MYTEE NEITHER ASSUMES NOR AUTHORIZES ANY OTHER PERSON TO ASSUME FOR MYTEE ANY OTHER LIABILITY IN CONNECTION WITH THE SALE OF MYTEE'S GOODS. THIS LIMITED WARRANTY POLICY MAY BE CHANGED OR WITHDRAWN BY MYTEE AT ANY TIME WITHOUT NOTICE.

LIMITATION OF DAMAGES: THE REMEDY OF REPLACEMENT OR REPAIR OF ANY DEFECTIVE GOODS SHALL BE THE EXCLUSIVE REMEDY UNDER ANY WARRANTY MADE BY MYTEE, WHETHER EXPRESS OR IMPLIED. IN NO EVENT SHALL MYTEE BE LIABLE FOR ANY INCIDENTAL OR CONSEQUENTIAL DAMAGES, PROPERTY DAMAGES, OR PERSONAL INJURIES.

All limited warranties are void for, and Mytee does not warrant in any way, any product that evidences misapplication, improper installation, abuse, lack of maintenance, negligence in use or care, abnormal use, alteration of design, modification use of incompatible or corrosive chemicals, use in a rental service, and/or servicing, installation of parts, or repairs by anyone other than Mytee or a Mytee authorized distributor or service center. Mytee may make changes in products it manufactures and markets at any time; these changes are made without obligation to change, retrofit, or upgrade any product previously sold or manufactured.

Mytee has no obligation to honor the limited warranties set forth herein unless the original purchaser, promptly upon discovering the warranty claim and prior to continuing to use the product, contacts Mytee or a Mytee authorized distributor or service center to describe the claim and to receive and follow instructions for documenting and resolving the claim. In addition, the purchaser must provide the product to which the claim applies to Mytee or a Mytee authorized distributor or service center for a thorough inspection. In addition, the purchaser must provide/return the product intact, unmodified, with all of its original parts.

If any provision or portion of this limited warranty policy is found to be unenforceable, then the remaining provisions and portions shall remain valid and enforceable. If any provision or portion of this limited warranty policy is found to be limited by law, then that provision or portion shall be construed to make it effective within the bounds of law. For example, if there are legal limitations on the duration of warranties, the warranties made herein shall be construed to have the minimum duration required by law, or, if there are legal limitations of exclusion of remedies, the exclusions made herein shall be construed to apply to the fullest extent possible without violating the law.

The validity, construction and performance of this warranty policy shall be governed by the laws of the State of California, without respect to conflicts of laws principles. The exclusive jurisdiction of any legal action arising from or related to this warranty policy shall be in the State of California and no legal action shall be commenced elsewhere.

Return Material Authorization Procedure

It is the responsibility of any Authorized Service Center (ASC) or Distributor with written authorization to ensure the Customers equipment is repaired as soon as possible. Only Mytee Products Inc. or it's authorized dealers with written authorization, service centers, and agents may make warranty repairs on these products. All others do so at their own risk and expense.

The Distributor must follow Mytee Products, Inc. standard RMA procedure:

1. When a repair falls within the Warranty time period for a piece of equipment, the Distributor will fill out a RMA/Warranty claim form. This form will act as a repair order to replace any defective parts.
2. All defective parts must be returned to Mytee Products, Inc. with the RMA/claim form for evaluation at the customer's expense. This shipping is non-refundable. All warranty claims are subject to an evaluation by Mytee Products, Inc. to determine if warranty will be approved. Any credit for repair and/or parts will only be issued upon evaluation and approval from Mytee Products, Inc.
3. When Warranty is approved, the Distributor's account will be credited for the replacement part(s). Mytee Products, Inc. will ship the warranted replacement part(s) to the Distributor prepaid. If Warranty is denied the Distributor's account will not be credited for any parts sent for this claim.

ITEM NO.	PART NO.	DESCRIPTION	QTY.
1	PS42	housing, modular shell	1
2	H346	bracket, anchor, shelf	2
3	H770	bolt, 1/4-20 x 1/2 serrated hex flange, zinc	9
4	H210	washer, 1/4" flat, s/s	4
5	H163	bracket, tall, floor, shelf	2
6	H162	bracket, short, floor, shelf	2
7	H211	washer, 1/4" x 1" od, flat, s/s	9
8	H213	washer, 1/4" lock, s/s	4
9	H215	nut, hex, 1/4-20 s/s	4

REVISIONS			
REV.	DESCRIPTION	DATE	APPROVED
00	ORIGINAL DRAFT	1/7/2009	JFL

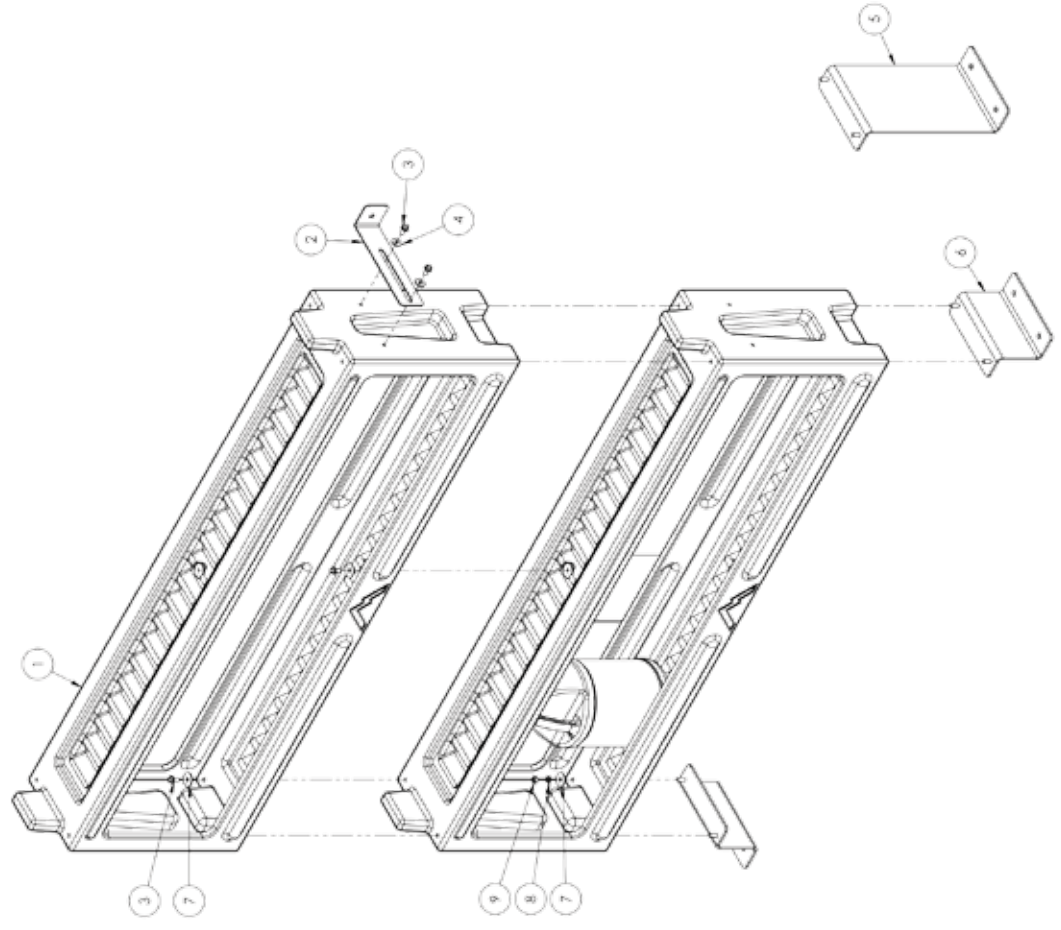

DESIGNED	DATE	1/7/09
CHECKED	BY	JFL

MYTEE PRODUCTS, INC.
 10000 W. 10th Ave., Suite 100
 Denver, CO 80231
 TEL: 303.751.1111
 FAX: 303.751.1112
 WWW.MYTEE.COM

shelf, modular
 SIZE: DWG. NO. **C**
 KEY: **OD**
 SCALE: 1:1
 SHEET 1 OF 1

FRENTE

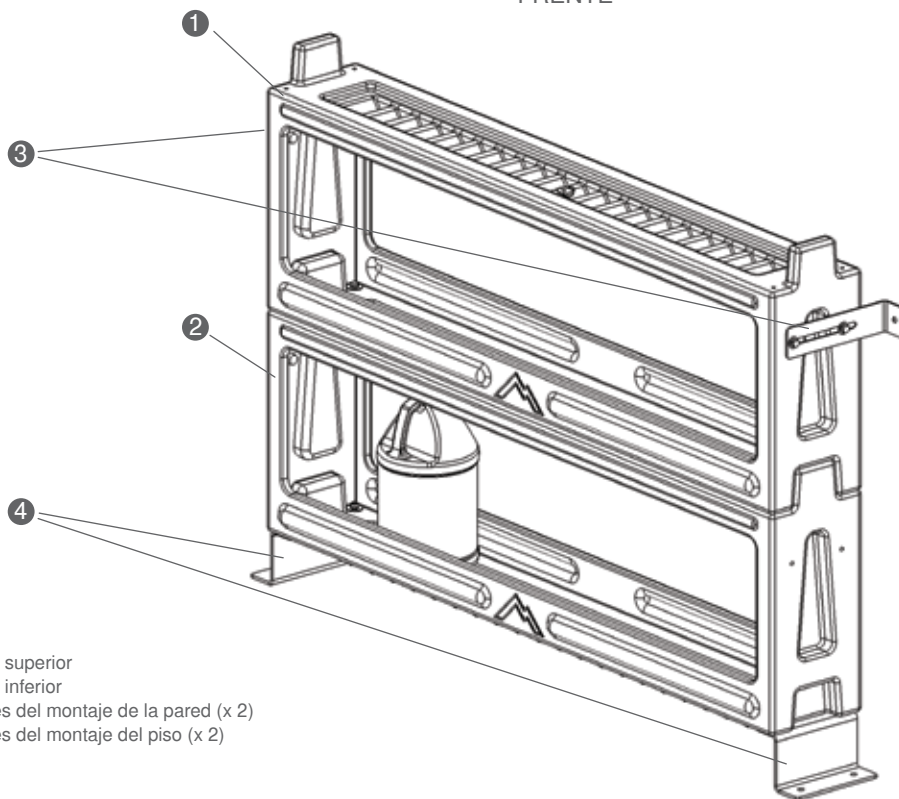

- 1. Estante superior
- 2. Estante inferior
- 3. Soportes del montaje de la pared (x 2)
- 4. Soportes del montaje del piso (x 2)

ESTANTES AMONTONABLES

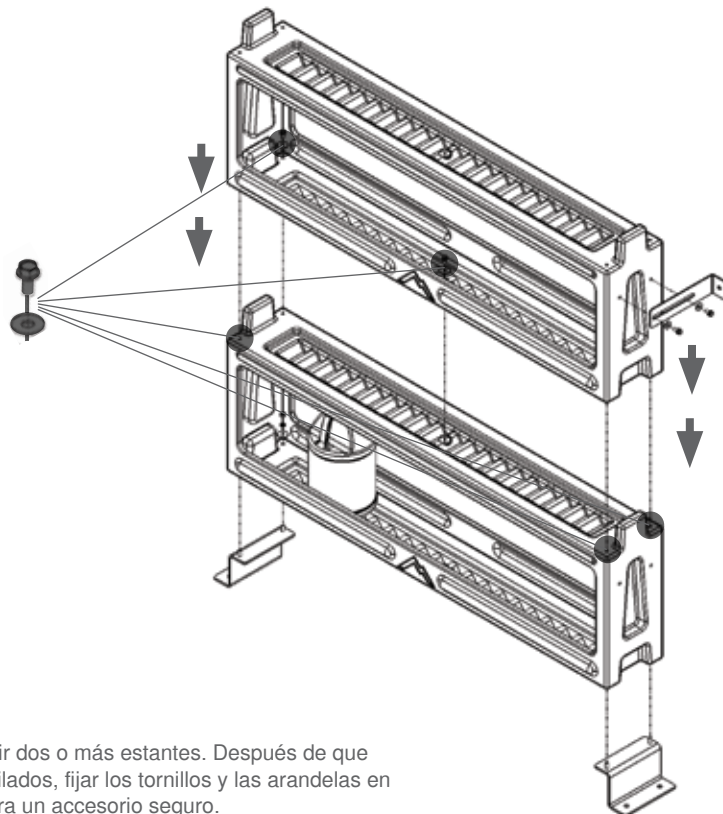

Para apilar estantes unir dos o más estantes. Después de que los estantes han sido apilados, fijar los tornillos y las arandelas en cinco localizaciones para un accesorio seguro.

ADJUNTANDO LOS ESTANTES

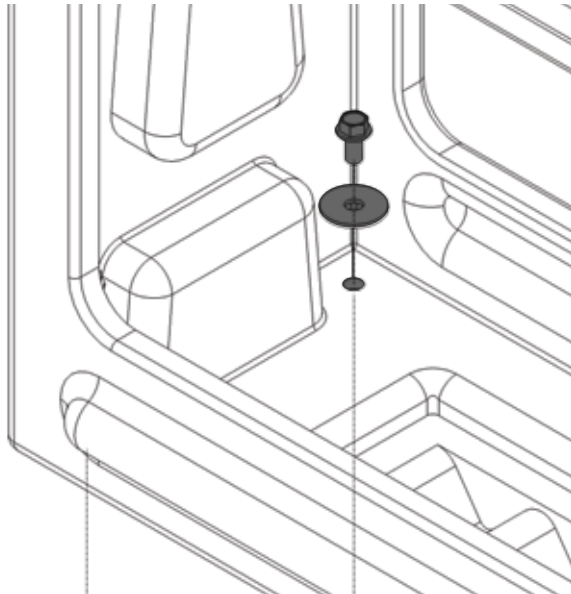

 x 5 (3/4")

Para adjuntar estantes, adjuntar los tornillos y las arandelas para la estabilidad.

MONTAJES DEL PISO

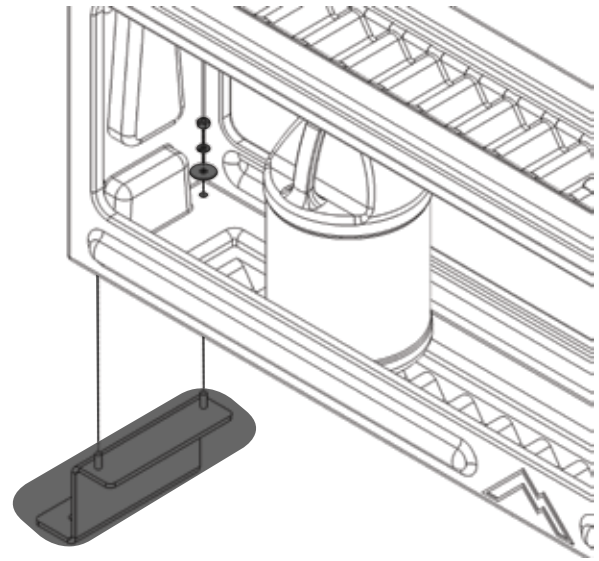

 x 4

Adjuntar los soportes del piso para que el montaje estándar del piso estabilice los estantes.

MONTAJES DEL PISO DE WHEEL-WELL

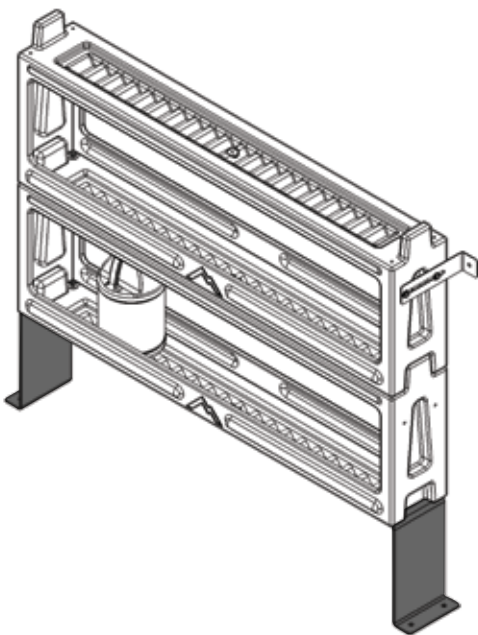

Para colocar sobre la rueda bien usa los soportes más largos.

MONTAJES DE LA PARED

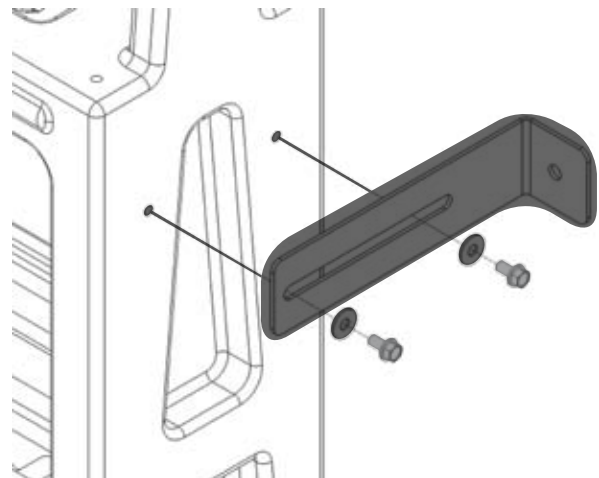

 x 4 (1/2")

Para permitir estabilidad adjuntar los soportes de pared al área fija.

Estimado Cliente:

Felizadez en al compra, de su nuevo P542 Mytee Estantes, como usted ya es consciente, la escena del mundo de detalle esta llegando a ser mas de alta tecnologia, es por eso que nosotros en Mytee Products Inc. nos esforsamos en darles la superior calidad y tecnologia.

Tenga en mente que sus P542 Mytee Estantes es un producto de Mytee products Inc. La negligencia o abuso, puede causar danos innecesarios y hanulara la garantia del producto. Sin embargo con un matenimiento simple este producto dara un funcionamiento de calidad por mucho tiempo.

Si tiene alguna pregunta sobre la garantia, por favor consulte el manual, ho pongase en contacto con su ditribuidor. Si usted tienes preguntas sobre el mantenimiento, substituyendo o pidiendo piezas, favor de llamar a un centro de servicio autorizado por Mytee Products Inc. Para ver una lista actualizada, visite nuestro citio de internet en www.mytee.com calidad y tecnologia.

Antes de comensar, por favor lea el manual a fondo.

Sinceramente, Departamento de Servicio al Cliente;

Piezas y Servicio

Para reparaciones, cuando se requieran, solamente deben de ser realizadas por el personal de servicio de Mytee o un centro autorizado por Mytee, solo se deben de usar partes y accesorios originales de recambio de Mytee. Para ordenar piezas o para servicio de reparacion llamar a Mytee. Por favor especifique el modelo y numero de serie al discutir su producto con un representante de Mytee Products Inc.

Desempaque del Producto

Cuando el producto le sea, entregado, examine cuidadosamente el carton del envoi y unidad por al algun dano. Si el dano es evidente, guardar el carton del envoi, para que pueda ser examinado por el portador de envios. Favor de entrar en contacto con el portador inmediatamente para archivar una demanda de dano del producto.

Precaucion y Advertencias

Mytee usa estos simbolos de abajo, para senalar las condiciones potenciales peligrosas. Siempre lea esta informacion cuidadosamente para tomar las precaucio- nes necesarias para proteger al personal y la propiedad.



PRECAUCION!

Se utiliza para llamar la atencion a una situacion que podría causar danos corporales o dano de menor importancia al producto o a la otra característica. Las precauciones básicas se deben seguir siempre, incluyendo el siguiente: Lea todas las instrucciones antes de usar este producto. Este producto se piensa para el uso comercial solamente.

Remplazos

A501 Wall Mount Kit, A502 Elevated Mounting Kit, A503 Floor Mount Kit

Garantía

POLÍTICA DE LA GARANTÍA LIMITADA DEL CURSO DE LA VIDA DE MYTEE

Mytee Products, Inc. se esfuerza para proporcionar productos de la alta calidad y la ayuda de producto a sus clientes y por lo tanto sostiene todos sus nuevos productos comprados de Mytee Products Inc. ("Mytee ") o cualquier centro autorizado del distribuidor/de servicio de Mytee con esta garantía limitada del curso de la vida. Esta garantía limitada comienza en la fecha de la compra del cliente y está válida y disponible para el comprador original solamente con un comprobante de compra y no es transferible. Los productos de Mytee están para el uso comercial solamente y no se piensan para las aplicaciones personales, de la familia o del hogar.

LA GARANTÍA LIMITADA POR VIDA DE EL MOLDE DE PLASTICO: Autorizaciones de Mytee para la vida que sus cubiertas rotatorio-moldeadas estarán libres de defectos de producción. Esta garantía cubre el costo del reemplazo o de la reparación solamente y no cubre el envío o costos laborales.

90 DIAS GARANTÍA LIMITA EN PARTES DESGASTAS: Mytee substituirá todas las partes del desgaste por 90 días a partir de la fecha de la compra original. Las partes de desgaste" son los artículos que se usan como resultado de uso o del paso del tiempo y se consumen a pesar de tentativas de mantenerlas, tales como juntas, las ruedas, latón, cuerdas, alambres, terminales eléctricos, mangueras, interruptores, termóstatos, partes de plastisol, filtros, cojinetes, cepillos, solenoides, anillos o, bulbos, elementos de calefacción, echadores, o otras partes juzgadas, use los artículos en la única discreción de Mytee. Esta garantía cubre el costo del reemplazo solamente y no cubre el envío o costos laborales.

DOS AÑO GARANTÍA LIMITADA DE LA BOMBA, MOTOR DE VACÍO Y EL CALENTADOR: Las autorizaciones de Mytee que bombea, el vacío y el piso trabajan a máquina los motores y los calentadores estarán libres de defectos de producción, de defectos en la ejecución, y de defectos en el material por dos (2) años a partir de la fecha de la compra original. Esta garantía no se aplica y es vacía si la bomba, el motor de vacío, o el calentador ha usado los motores del cepillo, daño del agua, la

acumulación química, el daño químico, o la evidencia del abuso, de la negligencia o de tratar de forzar. Esta garantía cubre el coste del reemplazo o de la reparación solamente y no cubre el envío o costes laborales.

SIN EMBARGO, CON EXCEPCIÓN DE DISPUESTO ADJUNTO, MYTEE NO DA NINGUNA GARANTÍA, EXPRESO O HABER IMPLICADO, EN CUANTO A LA DESCRIPCIÓN, LA CALIDAD, EL COMERCIAL, LA APITUD PARA NINGUÍN PROPÓSITO PARTICULAR, EL PRODUCTIVIDAD, LA INFRACCIÓN, O LA OTRA MATERIA, DE NINGUNAS MERCANCIAS QUE MYTEE SUMINISTRE. NO HAY GARANTÍAS QUE EXTIENDEN MÁS ALLÁ DE LA DESCRIPCIÓN EN LA CARA DE ESTO. MYTEE SERÁ DE NINGUNA MANERA RESPONSABLE DEL USO Y DEL USO APROPIADOS DE LAS MERCANCIAS. MYTEE NI ASUME NI AUTORIZA A CUALQUIER OTRA PERSONA A ASUMIR PARA MYTEE CUALQUIER OTRA RESPONSABILIDAD CON RESPECTO A LA VENTA DE LAS MERCANCIAS DE MYTEE. ESTA GARANTÍA LIMITADA SE PUEDE CAMBIAR O RETIRAR POR MYTEE EN CUALQUIER MOMENTO SIN EL AVISO.

LIMITACIÓN DE DAÑOS: EL REMEDIO DEL REEMPLAZO O LA REPARACIÓN DE CUALQUIER MERCANCIAS DEFECTIVO SERÁ EL REMEDIO EXCLUSIVO BAJO CUALQUIER GARANTÍA HECHA POR MYTEE, ES EXPRESO O IMPLICADA. NUNCA MYTEE SERÁ OBLIGADO PARA CUALESQUIERA DAÑOS CONSECUENTES, DAÑOS MATERIALES, O DAÑO CORPORAL.

Todas las garantías limitadas son canceladas y Mytee no garantiza de ninguna manera, de ningún producto que evidencie la mala aplicación, la instalación incorrecta, el abuso, la carencia del mantenimiento, la negligencia funcionando o el cuidado, uso anormal, alteración del diseño, modificación, uso de los productos químicos incompatibles o corrosivos, uso en un servicio de alquiler, y/o el mantenimiento, de la instalación las partes, o de reparaciones por cualquier persona con excepción de Mytee o de un centro autorizado del distribuidor de Mytee o de servicio. Mytee puede realizar cambios en productos que fabrica y que pone en cualquier momento; estos cambios se realizan no obligatorios para cambiar, para adaptar, o para aumentar cualquier producto vendido o manufacturado previamente.

Mytee no tiene ninguna obligación de honrar las garantías limitadas dispuestas adjunto a menos que el comprador original, puntualmente sobre el descubrimiento de la demanda de la garantía y antes de la continuación utilizar el producto, contactos Mytee o un distribuidor o un centro de servicio autorizado de Mytee para describir la demanda y para recibir y para seguir las instrucciones para documentar y resolver la demanda. Además, el comprador debe proporcionar el producto a cual la demanda se aplica a Mytee o a un centro autorizado Mytee del distribuidor o de servicio para una inspección cuidadosa. Además, el comprador debe proporcionar/ regresar de los productos intactos, sin modificaciones, con todas sus partes originales. Si se encuentra alguna disposición o porción de esta garantía limitada de ser sin ejecutorio, después las provisiones y las porciones restantes seguirán siendo válidas y ejecutorias. Si se encuentra alguna disposición o porción de esta política de la garantía limitada de ser limitado por la ley, después esa disposición o porción será interpretada para hacerla eficaz dentro de límites de la ley. Por ejemplo, si hay limitaciones legales en la duración de garantías, las garantías hechas adjunto serán interpretadas para tener la duración mínima requerida por la ley, o, si hay limitaciones legales de la exclusión de remedios, las exclusiones hechas adjunto serán interpretadas para aplicarse en la mayor medida posible sin la violación de la ley. La validez, la construcción y el funcionamiento de esta política de la garantía serán gobernados por las leyes del estado de California, sin respecto a los conflictos de los principios de las leyes. La jurisdicción exclusiva de cualquier demanda legal que se presenta de o relacionado con esta garantía estará en el estado de California y no se comenzará ninguna demanda legal a otra parte.

Procedimiento de la Autorización de Material de Vuelta

Es la responsabilidad de cualquier centro de servicio autorizado (ASC) o del distribuidor con se repara la autorización escrita de asegurar a los clientes el equipo tan pronto como posible. Solamente Mytee Products Inc. o los distribuidores autorizados con la autorización escrita, centros de servicio, y los agentes pueden reparar la garantía en estos productos. Todos los otros hacen tan en su propio riesgo y costo.

El distribuidor debe seguir procedimiento estándar de Mytee Products, Inc. RMA:

1. Cuando una reparación baja dentro del plazo de la garantía para un ramplazo de equipo, el distribuidor rellenará una forma de demanda de RMA/Warranty. Esta forma actuará como orden de la reparación para substituir cualquier parte defectuosa.
2. Todas las partes defectuosas se deben volver a Mytee Products, Inc. con la forma de RMA/claim para la evaluación en el costo del cliente. No puede recombiad este envío. Todas las demandas de la garantía están conforme a una evaluación por Mytee Products, Inc. para determinar si la garantía es aprobada. Cualquier crédito para la reparación y/o los partes será publicado solamente sobre la evaluación y la aprobación de Mytee Products, Inc.
3. Cuando la garantía es aprobada, la cuenta del distribuidor será acreditada para los partes de recambio. Mytee Products, Inc. enviará los partes de recambio autorizadas al distribuidor pagado por adelantado. Si se niega la garantía la cuenta del distribuidor no será acreditada para ninguna parte enviada para esta demanda.

NO. ARTICULO	NO. PARTE	DESCRIPCION	CANTIDAD
1	P542	plastico, molde, cajon	1
2	H346	brasaadera, cajon	2
3	H770	tomillo, 1/4 - 20 x 1/2" hex	9
4	H210	rondana, 1/4" plana s/s	4
5	H163	brasaadera, alta, piso	2
6	H162	brasaadera, chica, piso	2
7	H211	rondana, 1/4" id x 1" od, plana, s/s	9
8	H213	rondana, 1/4" candeado, s/s	4
9	H215	tuerca, hex, 1/4 - 20 s/s	4

REVISIONS			
REV.	DESCRIPTION	DATE	APPROVED
00	ORIGINAL DRAFT	1/27/2009	JFL

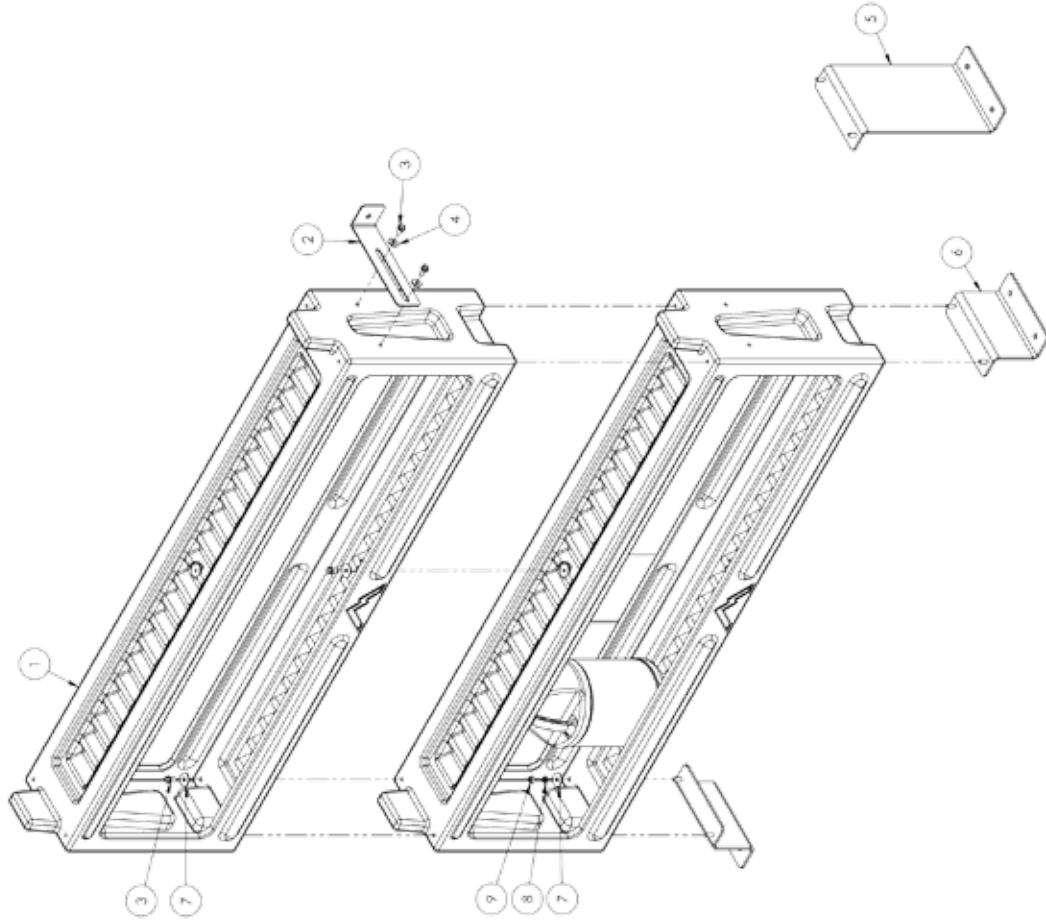

MYTEE PRODUCTS, INC.
 10000 W. 10TH AVE., SUITE 100
 DENVER, CO 80231
 TEL: 303.751.1111

shelf, modular

SEE DWG. NO. **C**

SCALE: 1/4" = 1'-0"

REV: **OD**

SHEET 1 OF 1



Mytee Products Inc.
13655 Stowe Dr.
Poway, Ca 92064

www.mytee.com
PH 858.679.1191
FX 858.679.7814

© 2009 Mytee Products Inc.
Printed in the U.S.A.